

專利扣件 暨 工具設備 百花集

企劃 / 惠達編輯部 資料來源 / 各家公司

19世紀工業引擎被發明後，全球正式進入工業化時代，為了掌握降低成本的籌碼，擁有工廠就是競爭力，因為您能更大量、更便宜、更快速的製造產品。但隨著大家跟進，就必須找別的方式來競爭，這時候資本就是力量，有了資本，才能蓋更大的工廠，而這一切的一切都是為了壓低成本、搶進市佔、超越對手。

接著我們都知道，有能力的人多了，大量生產的門檻低了！「專利」成為了這個時代下的新籌碼，透過「專利」去保護產品、保護生產、確保競爭力並且創造公司的價值與投資人的意願，這時候「專利」就如同公司的護城河。從這樣的演進我們可以很清楚了解，有能力開發專利產品的企業，起碼是一家具制度化的規模公司，這確保了客戶最基本的購買信心！

然而，殘酷的是，專利並不直接影響銷售，最有名的例子即是前幾年的蘋果(Apple)與三星(Samsung)之爭，孰輸孰贏並不是消費者最關心的。這時候，「品牌」、「行銷」、「通路」才是銷售的關鍵。而這正是我們本期專輯【專利扣件暨工具設備百花集】的企劃核心，我們提供擁有品牌、行銷、通路概念的廠商們一個曝光的舞台。

宗鈺企業股份有限公司

聯絡人：許耀仁

專利名稱：新型第M443789號，螺帽

申請專利的範圍：新型專利

產品主要銷售市場：歐洲、美國

產品特色：安全防鬆螺帽，一般螺帽因本體未沖壓固定有墊圈及華司，防鬆效果有限，本產品藉由墊圈之卡墊部卡持及華司之迫緊定位，提升鎖固防鬆之功效。



Patent No. M443789



German Utility Model

專利名稱：德國新型，螺帽

申請專利的範圍：GERMAN UTILITY MODEL NO.20 2014 001 265.2新型專利

產品主要銷售市場：歐洲、美國

產品特色：安全防鬆螺帽，螺帽本體上設有帽蓋及華司，具有雙重防鬆之功效，且帽蓋罩設於螺絲或螺栓之端部，可防止碰撞受傷，具有美觀及安全之功能。

鴻印企業行

聯絡人：張武璋

專利名稱：矯直機

申請專利的範圍：最新專利矯直機(長部螺絲「彎曲」之剋星)

產品主要銷售市場：全球

產品特色：適合各種鋼材、銅、鋁、不銹鋼等…各種棒材之矯直加工，長度可從80~450mm不等之長度，可依客戶需求指定長度與外徑。螺絲類、汽機車、工具類，成品彎曲矯直加工，精度及質量均可提升品質。有此矯直機後，長部螺絲可採用費用較低之(連續爐)熱處理，以降低成本，所省下的費用經年可觀。



| 加工長度 | 加工直徑 | 加工速度 |
|----------|------------|----------|
| 80~450mm | § 3~ § 8.5 | 每分鐘30~60 |

豐鵬工業股份有限公司

聯絡人：李美智

專利名稱：Arrowy

申請專利的範圍：EP 2339189 螺紋部分

產品主要銷售市場：日本、歐洲、美國

產品特色：Fong Prean-Arrowy具有強大有力的牙型與尖點貫穿快速且穩定，但不因速度而影響建材的結合，此產品尤其是應用在石膏板及鋼板或其他材料的板結合具有優勢，也有應用在鏈袋槍Arrowy產品系列，如想提高工作效應和價錢優勢，Arrowy是您最好的選擇！



Arrowy Reamer

專利名稱：Reamer

申請專利的範圍：EP 2395251螺紋部分

產品主要銷售市場：日本、紐澳、歐洲、美國

產品特色：Fong Prean-Reamer解決不鏽鋼材質應用於硬木結合採取預先鑽孔和鑽孔毛邊木屑的優異產品。神奇頭部螺旋(Magic Spiral) 特殊設計可切除木屑及保持物體表面平整和光滑，緊貼於木板表面，Reamer牙型設計使螺絲鑽堅硬的木材時，不用預先鑽孔，木材也不會破裂。此產品的最大特色是解決施工者多道次的施工作業《預鑽孔(與預鑽沉頭孔)→鎖入螺絲》。

鋼義工業股份有限公司

聯絡人：林本元

專利名稱：螺絲結構

申請專利的範圍：鈦合金特殊外12齒螺絲

(Ti Alloy External 12 Tooth Bolts)

產品主要銷售市場：全球

產品特色：此螺絲成型製造在一般材質算是很簡單的螺絲成品，但在鈦合金材質若要製造成型，需有一定的技術才能鍛造出12齒的部份。鋼義為螺絲模具及鈦合金螺絲的專業製造廠商，以成型模具配合多年的製造經驗，成功開發出此鈦合金特殊外12齒螺絲，這是該公司在鍛造鈦合金螺絲的一大技術提升。



陸同五金機械有限公司

聯絡人：白素圭

專利名稱：可選擇性安裝工具件之限位套筒結構。

申請專利的範圍：一種可選擇性安裝工具件之限位套筒結構

產品主要銷售市場：全球

產品特色：可為蓋板螺絲預鑽出埋頭導孔，可完全調整埋頭的深度。

| 品項編號 | 工具尺寸 | 鑽孔尺寸 |  |
|--------------|------------|--------------|-----------------------------------------------------------------------------------|
| LB-00707 P/C | #7(4.2mm) | 3.0(7/64") | 1 / |
| LB-00708 P/C | #8(4.5mm) | 3.2(1/8") | 1 / |
| LB-00710 P/C | #10(5.0mm) | 3.6(9/64") | 1 / |
| LB-00712 P/C | #12(5.5mm) | 4.0(5/32") | 1 / |
| LB-00714 P/C | #14(6.2mm) | 5.25(13/64") | 1 / |

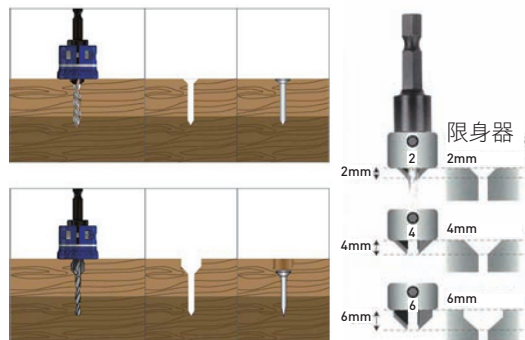

過去，用於鑽孔裝埋的工具都只有固定的埋頭深度，無法調整深度來配合不同的木材與螺絲。不過現在這都可以做到了！新推出的預鑽埋頭鑽頭擁有無標記的頸部，作為限深器使用，當碰觸到木板時就會停止轉動。此外，頸部上的排屑導孔可防止木屑堵塞。

寶資工業股份有限公司



聯絡人：柯永昌

專利名稱：可檢測拉釘釘帽尺寸之拉釘工具

申請專利的範圍：手動、氣動及充電式等各式拉釘工具

產品主要銷售市場：美國、歐洲、澳洲、亞洲、南非等。

產品特色：“可檢測拉釘釘帽尺寸之拉釘工具”之專利設計可減少使用者選擇錯誤之拉釘尺寸及鼻嘴，而造成拉釘釘心卡在拉釘工具內。例如，寶資公司新一代氣動工具KARAT AR-101除了有可檢測拉釘釘帽尺寸之專利以外，還有很多特色例如：強大的拉力(8,366牛頓)、減震裝置、靜音裝置、雙進氣孔、注油孔、集釘瓶等新設計。KARAT AR-101可拉到4.8/5.0 mm不銹鋼拉釘，非常適合工業級及汽修級市場。

聯絡人：盧紀暢

專利名稱：浸甩漆塗佈裝置

中華民國專利證書 新型第M463614號

申請專利的範圍：提供一種浸甩漆塗佈裝置，其利用一定位離合器組件連接第二馬達與第二傳動軸，使行星式齒輪高速旋轉時傳動軸與第二馬達脫離，避免傳動軸咬死，並可在浸甩漆籃未行星式齒輪盤上的正確下料位置時，利用第二馬達及定位離合器組件微調控制剎車定位齒輪的角度，將浸甩漆籃調整到正確的下料位置上。

產品主要銷售市場：台灣、中國大陸、東南亞、印度

產品特色：本創作之主要目的在提供一種浸甩漆塗佈裝置，其係利用剎車裝置及第一離合器組件控制第二支撐盤在旋轉時急速剎車，以寸動甩漆方式提高裝置的甩力，在法線加速度之外增加瞬間急停所提供的切線加

速度，且利用增加瞬間急停的頻率，讓浸甩漆籃內的物件可隨時改變位置，使單一物件能以不同角度進行甩漆，避免盲孔現象，提高物件的塗漆厚度均勻度，增加產品良率。



敏尚企業有限公司

專利名稱：自動夾桶滾洗裝置(中華民國專利證書 新型第M469299號)

申請專利的範圍：提供一種自動夾桶滾洗裝置，包括一天車框架、複數個滾洗槽體、複數個動力馬達、複數個傳動器及一夾桶天車。

產品主要銷售市場：台灣、中國大陸、東南亞、印度

產品特色：本創作的主要目的在於提供一種自動夾桶滾洗裝置，其可帶動滾桶產生傾斜並進行旋轉動作，以增加工件的滾洗角度，並透過單一夾桶天車對不同滾洗需求的滾桶進行移動與置換，可大幅減少設備成本。

